

Austauschanleitung

Markisen mit secudrive®-Technologie
Gegenlager, Einlauftrichter und Gleiter



Der SonnenLightManager

Nur für Fachkräfte
Gültig ab 05. Juli 2023



Video zu dieser Austausch-
anleitung



Reparaturanleitung Markise
mit Federpaket



Reparaturanleitung Markise
ohne Federpaket



Reparaturanleitung Markise
mit Federpaket und integrierter
Steuerung



WARNUNG

Verletzungsgefahr bei Reparatur des Produkts!



Das Produkt ist fest mit einer Spannungsversorgung verbunden. Bei Reparaturarbeiten kann es deshalb zu Gefährdungen kommen.

- Das Produkt abgesichert spannungsfrei schalten und gegen ein Wiedereinschalten sichern.



HINWEIS

Produkt- und Sachbeschädigung durch mangelnde Produkt- und Fachkenntnisse!

Durch unsachgemäß ausgeführte Arbeiten können sowohl das Produkt als auch angrenzende Teile beschädigt werden.

- Falls keine Produkt- und/oder Fachkenntnisse für die auszuführenden Arbeiten vorhanden sind, muss die Arbeit eine Fachkraft durchführen.



INFO

Ein Austausch der Teile muss immer beidseitig erfolgen.

1 Demontage



- Für eine Demontage des Produkts unbedingt die separate Montageanleitung beachten.

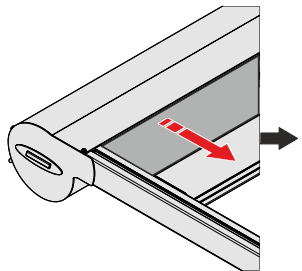
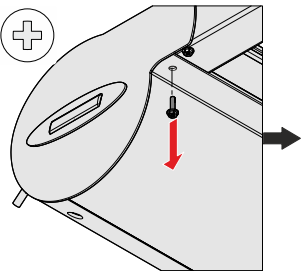
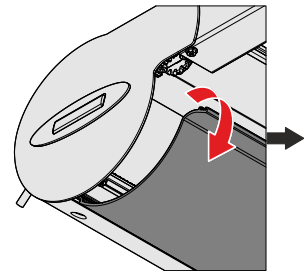
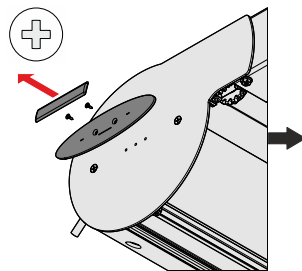

Demontage Einlauftrichter und Gegenlager

<p>1</p>  <p>Das Ausfallprofil ca. 20 cm ausfahren.</p>	<p>2</p>  <p>Die Schrauben der Revisionsblende herausdrehen.</p>	<p>3</p>  <p>Die Revisionsblende demontieren.</p>	<p>4</p>  <p>Das Label vorsichtig entfernen. Den Labelhalter demontieren.</p>
--	---	---	--

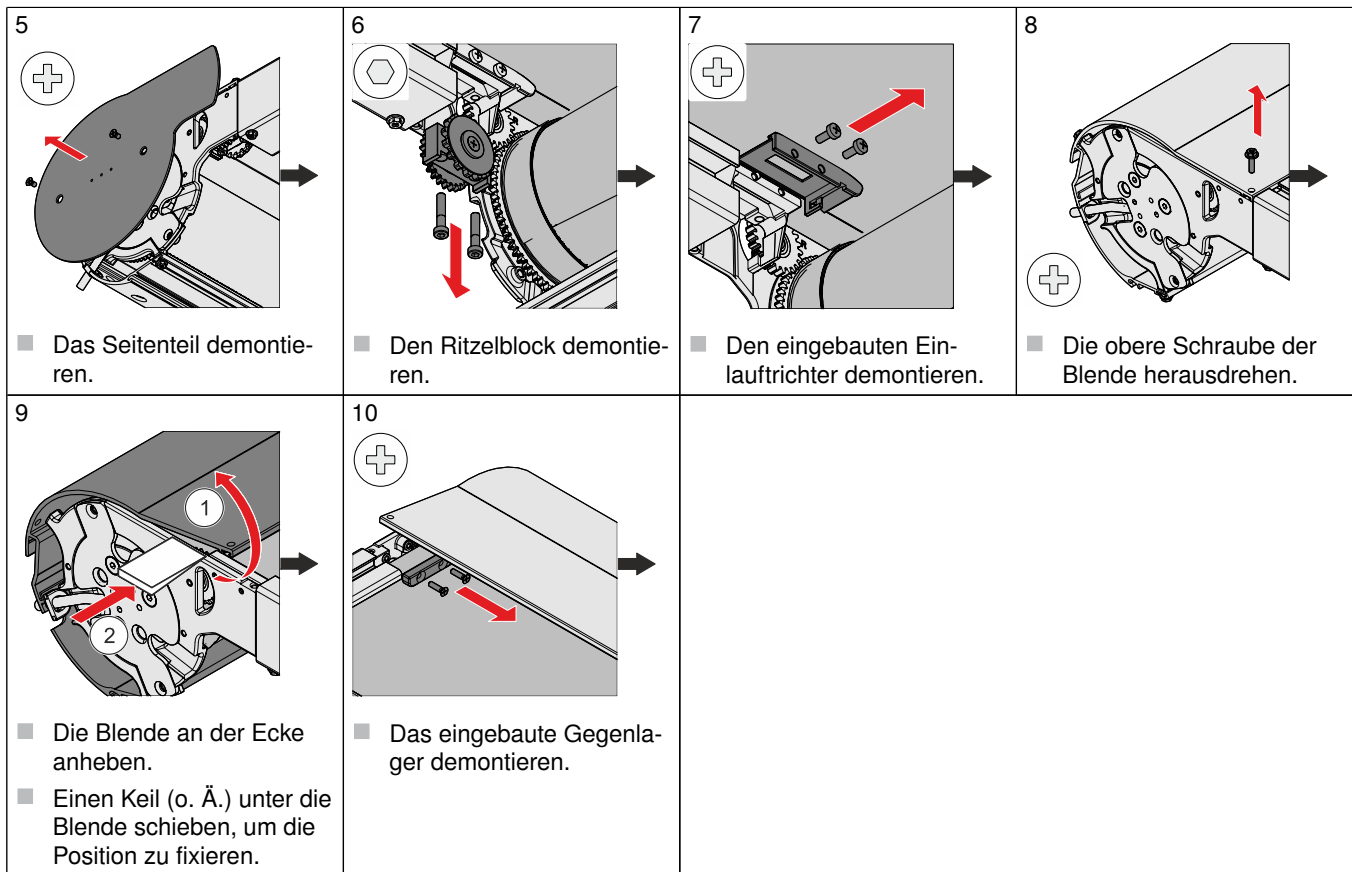
Neuen Einlauftrichter und Gegenlager montieren



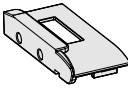
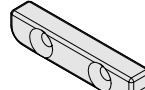

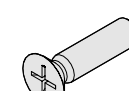
2 Neuen Einlauftrichter und Gegenlager montieren

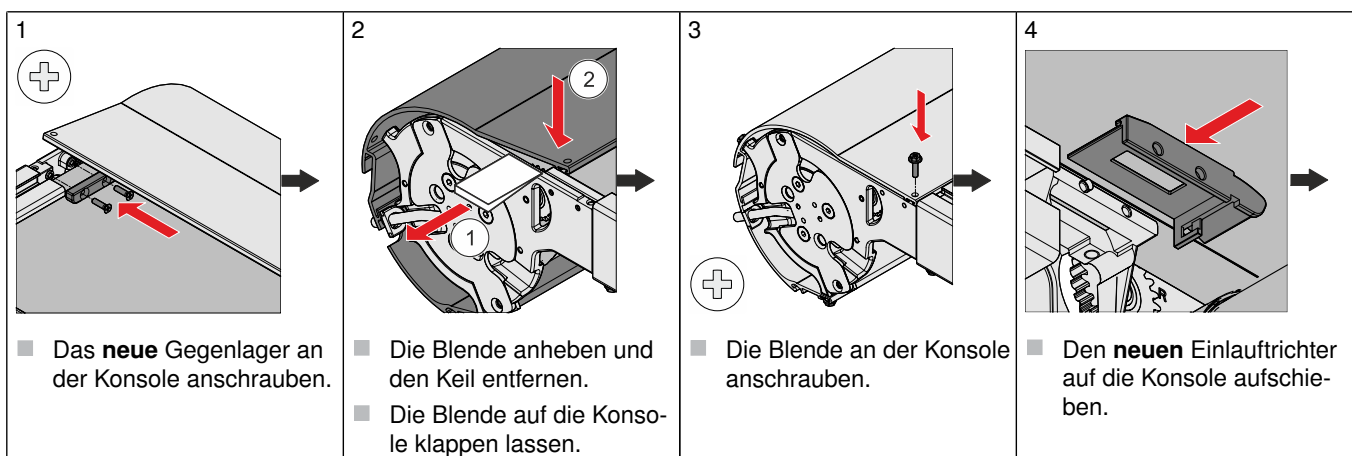
Teilebezeichnung		Teilebezeichnung	
	2x Einlauftrichter (rechts/links)		2x Gegenlager
	4x Schraube ISO 7045 A2 M4x10		4x Schraube DIN 965 A2 M4x16

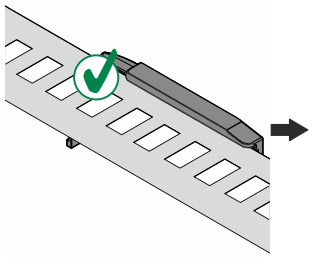
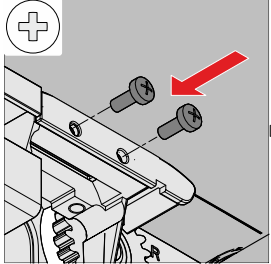
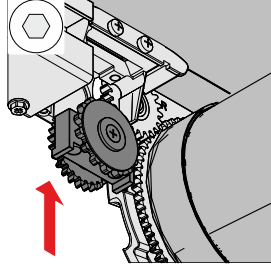
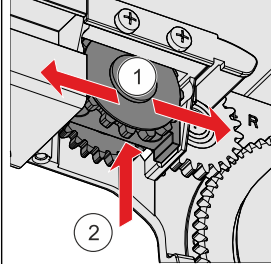
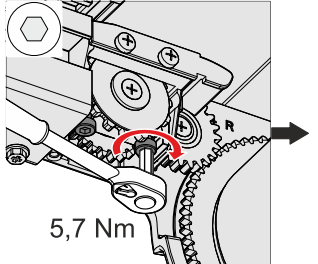
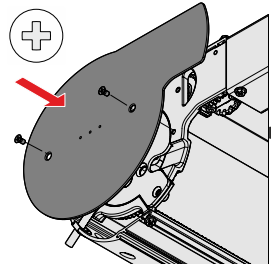
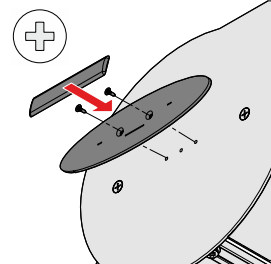
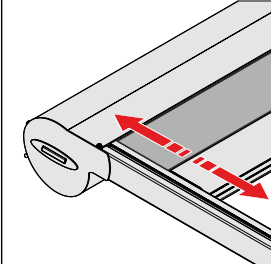

Neuen Einlauftrichter und Gegenlager montieren

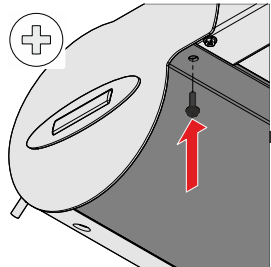
<p>5</p>  <p>■ Auf den sicheren Eingriff des Federstahlbands in den Einlauftrichter achten.</p>	<p>6</p>  <p>■ Den Einlauftrichter an der Konsole anschrauben.</p>	<p>7</p>  <p>■ Den Ritzelblock in die Aufnahme der Konsole schieben.</p>	<p>8</p>  <p>■ Den Ritzelblock leicht hin- und herbewegen, bis die Verzahnung in das Federstahlband eingreift.</p>
<p>9</p>  <p>5,7 Nm</p> <p>■ Den Ritzelblock mit einem Drehmoment von 5,7 Nm an der Konsole anschrauben.</p>	<p>10</p>  <p>■ Das Seitenteil an der Konsole anschrauben.</p>	<p>11</p>  <p>■ Den Labelhalter an dem Seitenteil anschrauben. Das Warema Label aufkleben.</p>	<p>12</p>  <p>■ Eine Probefahrt durchführen und das Ausfallprofil auf Gleichlauf überprüfen.</p>
<p>13</p>  <p>■ Bei Laufgeräuschen die Schritte im Video befolgen.</p>	<p>14</p>  <p>■ Die Revisionsblende einhängen und an der Konsole anschrauben.</p>		

3 Gleiter an Führungsschiene austauschen

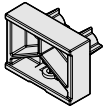
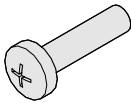
	Teilebezeichnung		Teilebezeichnung
	2x Gleiter Ausfallprofil		4x Schraube DIN 7985 A2 M5x20



INFO

Für den Austausch des Gleiters am Ausfallprofil müssen die Führungsschienen von der bauseitigen Konstruktion gelöst werden. Das Vorgehen wird **nicht** beschrieben, hierfür die Montageanleitung des Produktes beachten.

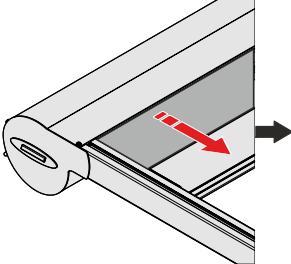
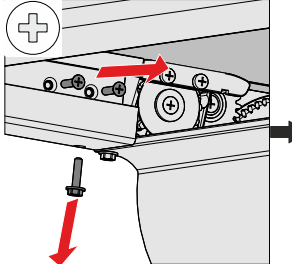
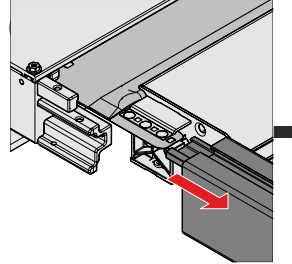
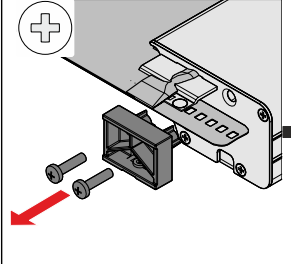
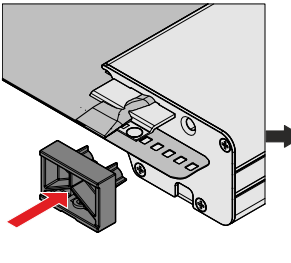
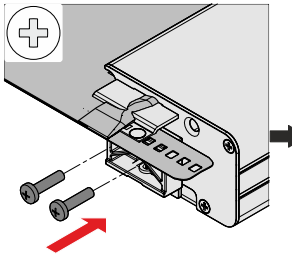
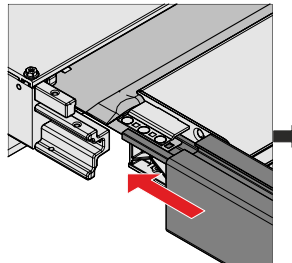
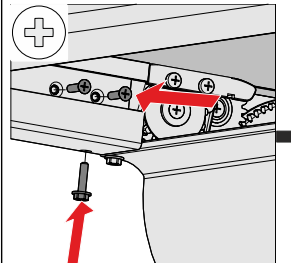
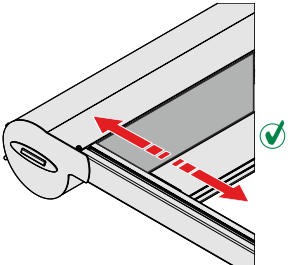
<p>1</p>  <p>■ Das Ausfallprofil ca. 20 cm ausfahren.</p>	<p>2</p>  <p>■ Die Schrauben zur Befestigung der Führungsschiene an der Konsole herausdrehen.</p>	<p>3</p>  <p>■ Die Führungsschiene von der Konsole entfernen.</p>	<p>4</p>  <p>■ Den montierten Gleiter von dem Ausfallprofil entfernen.</p>
<p>5</p>  <p>■ Den neuen Gleiter an dem Ausfallprofil anhalten.</p>	<p>6</p>  <p>■ Den Gleiter an das Ausfallprofil anschrauben.</p>	<p>7</p>  <p>■ Die Führungsschiene auf die Konsole aufschieben. ■ Darauf achten, dass das Federstahlband in den Keeder eingreift.</p>	<p>8</p>  <p>■ Die Führungsschiene an der Konsole anschrauben.</p>
<p>9</p>  <p>■ Eine Probefahrt durchführen.</p>			